

MONTAGE HANDLEIDING

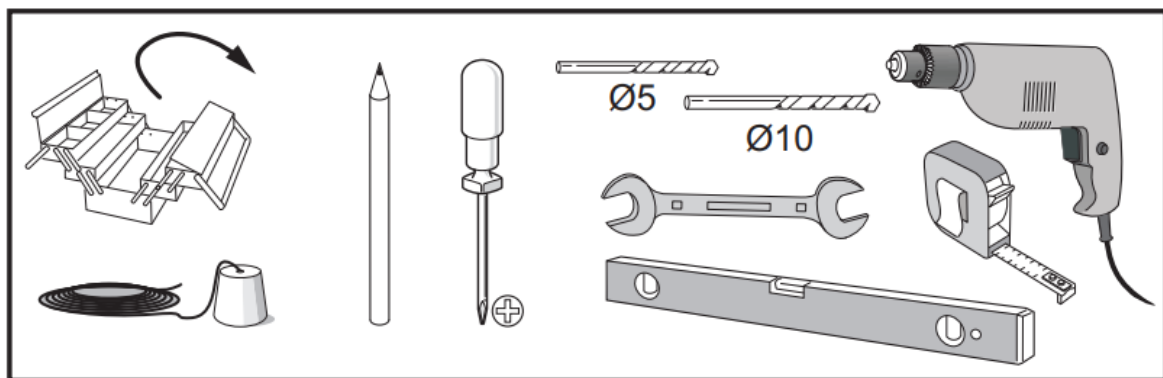





ST-XC40

Pre-Installatie

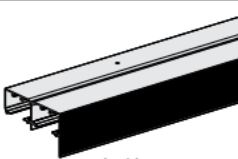
Benodigd gereedschap

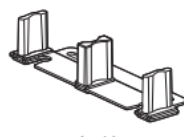

Onderdelenlijst

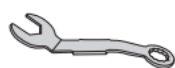
 ST4.2x32 (x7)	 (x1)	 (x4)	 ST5.5x32 (x8)	 (x1)	 ST4.2x19 (x2)
 (x1)	 ST4.2x19 (x3)	 (x1)			

Montage Instructie

t.b.v. 35/45mm dikke schuifdeur

maximaal deurgewicht 70 kg per deur

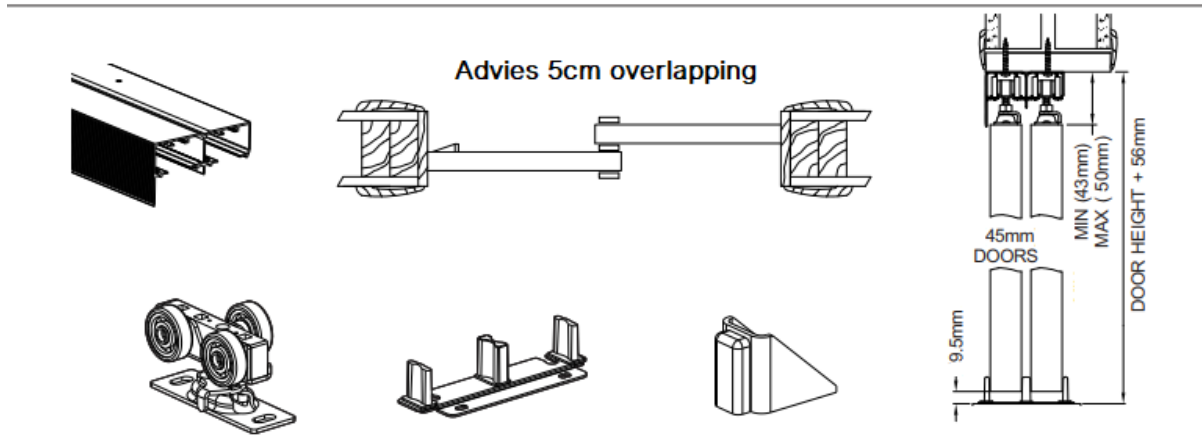

- Zaag de rail af op de juiste lengte. Schuif de #D roller in de rail. Spiegel de wielen zodat het gewicht evenredig verdeeld wordt in het railsysteem.

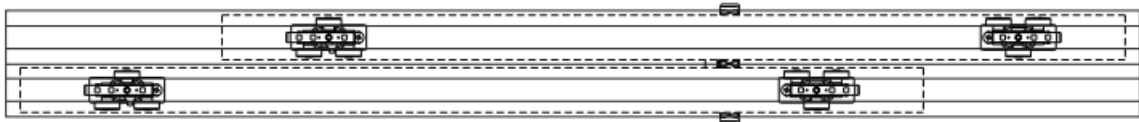

- Monteer de Rail tegen het plafond.
- Schroef het begin van de voetplaat 70mm vanaf de zijkant bovenop de schuifdeur met de 5.5x32 mm meegeleverde schroeven. Zorg dat de vergrendeling open staat van de voetplaat!

45mm dikke deur

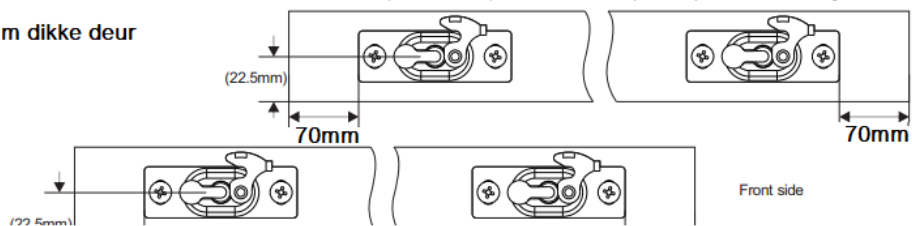

35mm dikke deur

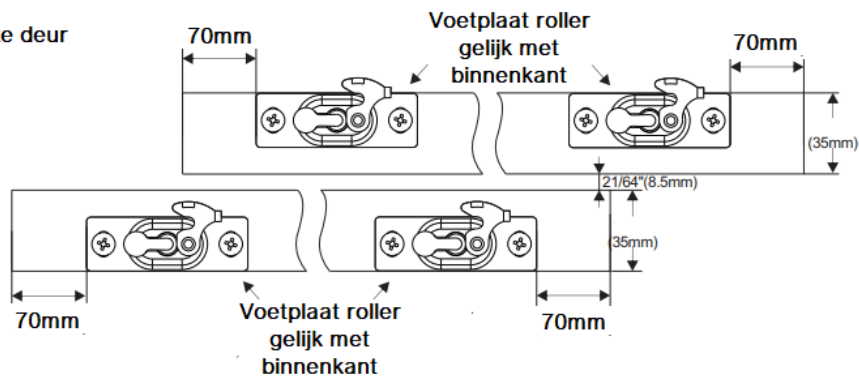

- Hang de deur eerst aan de voorste rail van de baan. Schuif de scharnierpen van de hanger in de voetplaat aansluiting en vergrendel deze met de grendel. Controleer op een soepele schuifbeweging.

Herhaal deze stap met de achterste schuifdeur.

Stel de deur in hoogte af met de meegeleverde steeksleutel.

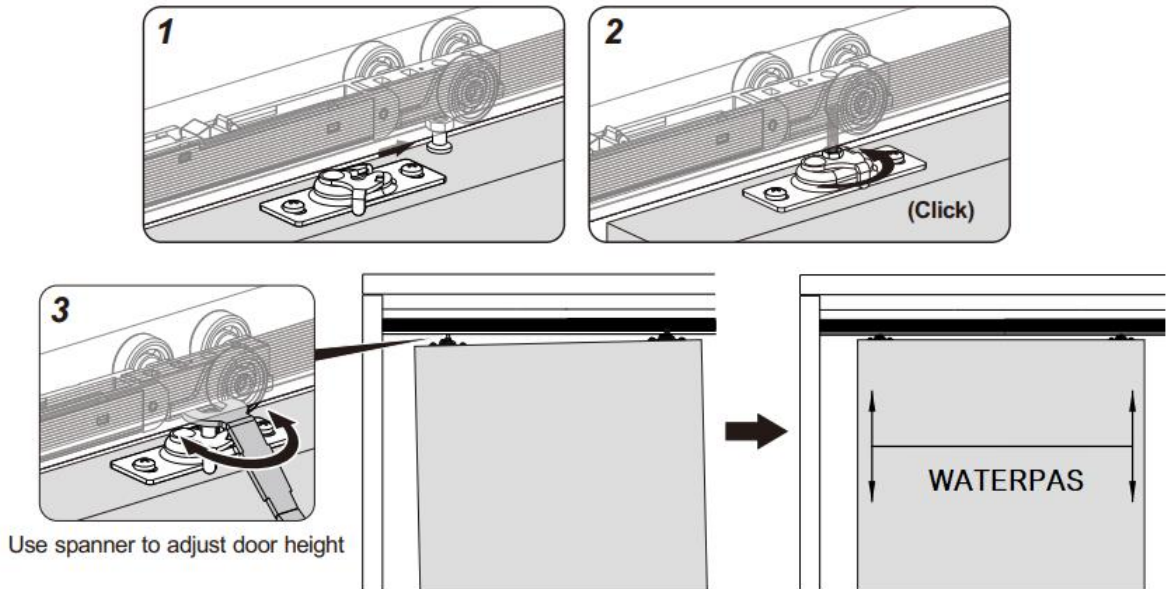

- Installeer de onder geleider: schuif beide deuren naar de zijstijl. Plaats de geleider tussen de deuren en plaats deze loodrecht op de vloer met schroeven

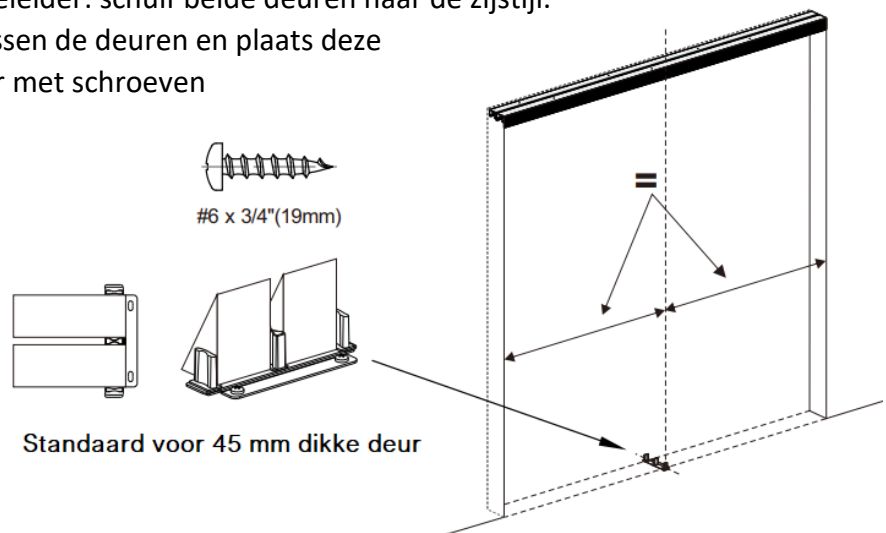

Vloergeleider installatie instructie voor 35mm dikke schuifdeuren

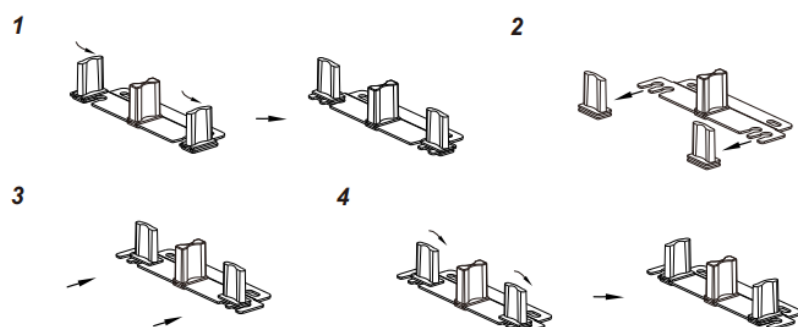

- **Optioneel deurstops installeren:** Bevestig de stop aan de achterkant van de voordeur 38 mm vanaf de deurrand, 13 mm vanaf de bovenkant (holle deur) of 100mm vanaf de onderkant (massieve deur).
Opmerking: Let op de geplaatste handgrepen die u gaat toepassen pas zondig de locatie van de stoppers aan.
- Je kunt de deur stoppen ook achterwege laten en een stootrubbertje of viltje op de zij stijlen van de deuren plaatsen zodat deuren 100% open kunnen.

